

GLE Coupé



Mercedes-Benz



A blurred city street scene at night. In the background, a modern building with a grid-like facade and large glass windows is visible. The street is dark, and the foreground shows a crosswalk with white stripes. The overall atmosphere is dynamic and urban.

Spremni za veliki nastup?

Onda zauzmite mesto. Jer novi GLE Coupé osvaja svet munjevitom brzinom. Spektakularan sportski dizajn. Revolucionaran novi kokpit. I potpuno aktivan sistem za oslanjanje kojim postavlja nove standarde u svojoj klasi.







Neke automobile prosto morate приметiti.

Novi GLE Coupé je zaista nešto posebno. Njegov spektakularni dizajn sada donosi izraženiji sportski izgled i stilsku uravnoteženost. Zakošeno prednje staklo, spuštена karoserija i kosa linija zadnjeg dela vozila formiraju elegantnu siluetu. Točkovi veličine do 55,9 cm (22 inča) ističu SUV karakter GLE Coupéa.



Uživanje za sva čula.

Prvo što vidite kad uđete u automobil su dva velika, potpuno digitalna instrument displeja ispod jedinstvenog, elegantnog staklenog panela. Nova su i sportska sedišta visokog kvaliteta, koja vozaču i suvozaču pružaju osetno bolju potporu i omogućuju još dinamičniju vožnju bez smanjenja komfora.





20.0°C

0 km/h

260

568 km

1/2

0 20 60 80 100 120 140 160 180 200 220 240 260

0 x1min

0 50 100 150 200

Ben

Navigation

Chicago

Phone

Main Telefon

16:47

AIRBAG

Mercedes-Benz logo

Star

Phone

Navigation

Media

Apps

Settings

Home



Uđite.
I izađite opušteniji.

U novom GLE Coupéu na raspolaganju vam je ambijentalno osvetljenje u 64 boje, te paleta različitih mirisa za unutrašnjost vozila i programa za masažu. Uz to, možete aktivirati i neki od ENERGIZING programa, na primer „Vitality“, koji automatski usklađuje sve navedene elemente komfora.



Novi GLE Coupé.
Izraz unutrašnje snage.



2 NV 1928



„Head-up” displej.

Najbolja perspektiva za uživanje u sportskoj vožnji i garant nezaboravnog iskustva vožnje: „head-up” displej pretvara vaše prednje staklo u fantastičan, digitalni kokpit, pružajući vam direktan, neometan uvid u sve važne informacije. Ovako vaša pažnja ostaje usmerena na put pred vama i dešavanja u saobraćaju.

Paket Plus za pomoć u vožnji.

Paket Plus za pomoć u vožnji nudi maksimalni komfor i bezbednost na putu ka autonomnoj vožnji. Uz Paket za pomoć u vožnji dobijate i aktivni pomoćni sistem Stop-and-Go koji vas značajno rasterećuje na autoputu. Još jedan koristan dodatak ovom paketu je i sistem bočnog impulsa PRE-SAFE® za dodatnu zaštitu pri bočnom sudaru s drugim vozilom.



Kokpit sa širokim ekranom.

Spoj inspirativnog dizajna i potpuno digitalnog displeja s opcijama fleksibilnog prikaza: kokpit sa širokim ekranom pretvara informaciju u pravi doživljaj. Željeni sadržaj možete pojedinačno pozicionirati i intuitivno rukovati brojnim funkcijama zahvaljujući tehnologiji taktilnog upravljanja.

MBUX proširena realnost za navigaciju.

Da biste se lakše snašli u složenim situacijama u saobraćaju, MBUX proširena realnost za navigaciju umrežava virtualni svet sa stvarnim. Tehnologija integriše grafiku s navigacije i informacije o saobraćaju u realne slike. Sada na svoje odredište možete stići brzo, bezbedno i bez stresa.



ENERGIZING paket Plus.

ENERGIZING paket je novitet koji nudi dobrobit za sva čula. Da bi to postigao, kombinuje vrhunsku opremu inovativne inteligencije. Rezultat je fascinantan: vaš Mercedes vam može ciljano obnoviti energiju. Za dužu budnost za volanom i izuzetno ugodnu vožnju.



Burmester® 3D-Surround ozvučenje visoke klase.

Uživajte u ekskluzivnom zvuku legendarnog Burmester ozvučenja. Zvučnici visokih performansi razvijaju prvoklasni zvuk u čitavom prostoru. Za bolje audio iskustvo, možete ga ciljano optimizovati za prednja i zadnja sedišta. Visok kvalitet se ogleda i u elegantnom, reljefnom natpisu „Burmester“.



MULTIBEAM LED farovi.

Za savršenu vidljivost: prilagodljivi MULTIBEAM LED farovi reaguju pojedinačnim LED svetlima koja se podešavaju prema situaciji u saobraćaju. Delimična duga svetla maskiraju druge učesnike u saobraćaju, ne zaslepljujući ih. Na otvorenom putu, ULTRA RANGE duga svetla, povećavaju domet za 150 metara. Svetlo za skretanje i aktivno svetlo takođe optimalno obasjavaju i vidno polje.



Točkovi.

Još jedna ekskluziva: točkovi veličine do 55,9 cm (22 inča) dodatno ističu SUV karakter novog GLE Coupéa.

Standardna oprema.

Samouveren i elegantan na putu, osvaja dinamičnim, sportskim izgledom. Karakteristični elementi SUV-a i kupea, daju fantastičan krajnji rezultat. Dominantne proporcije znalački su uklopljene s elegantnim konturama, a sportska forma kombinovana sa suptilnim akcentnim detaljima. Optimizovana aerodinamičnost donosi efikasnu, rafiniranu vožnju. Moderan enterijer predstavlja otelovljenje elegantnog sportskog karaktera. Harmonične dimenzije, materijali visokog kvaliteta i praktični detalji kreiraju dinamično okruženje za komforno putovanje sa stilom. U standardnu opremu, između ostalog, spadaju: sportska sedišta, višenamenski sportski upravljač, kokpit sa širokim displejom i MBUX multimedijalni sistem.



AMG Line.

Ekspresivan stil za impresivan izgled: spoljašnja oprema AMG Line dodaje oštrinu sportskom karakteru vašeg vozila i donosi upadljivu razliku u odnosu na osnovni model. Vizuelno, vaš automobil deluje niže i dinamičnije – čime ste se jasno opredelili za efektan dizajn. Unutrašnja oprema AMG Line vašem vozilu daje vidno sportsku notu. Ona je znak vašeg dobrog ukusa i strasti prema dinamičnom enterijeru, ekskluzivno dizajniranom do najsitnijih detalja.



Paket Night.

AMG Paket Night donosi odabrane elemente eksterijera u crnoj boji visokog sjaja. U zavisnosti od izabrane boje karoserije, rezultat može biti snažan kontrast ili rafiniran prelaz. Bilo da se odlučite za uzbudljive akcente ili samouverenu, mirnu rezervisanost, obe opcije su dokaz da cenite originalan, dinamičan dizajn.



Unutrašnja oprema EXCLUSIVE.

EXCLUSIVE enterijerom pokazujete ono što je vama bitno: vrhunska elegancija i prvoklasan kvalitet do najstinijih detalja. Luksuzni detalji od kože i drveta naglašavaju rafiniranu atmosferu enterijera i predstavljaju odraz vašeg dobrog ukusa. Zahvaljujući komfortnim sedištimima, putovaćete udobno i na dugim relacijama, i stići na odredište opušteni i odmorni.





AIRMATIC paket.

AIRMATIC paket je kombinacija prilagodljivog sistema oslanjanja i sofisticiranog vazdušnog ogibljenja. Rezultat je inteligentan, komforan sistem za oslanjanje koji se automatski prilagođava uslovima vožnje, brzini i opterećenju. Ovim se postiže balans i stabilnost u vožnji, kao i prvoklasan komfor, bez obzira da li vozite po dobrom ili lošem putu.



E-ACTIVE BODY CONTROL.

Vrhunski komfor u vožnji, bez obzira na situaciju: E-ACTIVE BODY CONTROL predstavlja sintezu komfora, preciznosti i dinamičnosti, kombinovanu s jedinstvenim karakteristikama za terensku vožnju. Iskusite prvoklasne efekte sofisticiranog, potpuno aktivnog ogibljenja projektovanog da apsorbuje poniranje i ljuljanje vozila, kao i neravnine na putu. Na asfaltu i van njega. U dobrim i lošim uslovima vožnje.

Nije SUV. To je AMG.

Svaki Mercedes-AMG je remek-delo jedinstvenog identiteta. Ono što povezuje naša vozila visokih performansi i sportske automobile je neobuzdan sportski duh. Težnja ka vrhunskim performansama. Ona nastaje spojem inženjerskog znanja i specifičnog načina razmišljanja: to je duh AMG-a. Verujemo da se granice moraju konstantno testirati da bi se dostigle nove visine. Za nas se ništa ne podrazumeva samo po sebi. Jer, granice postavljaju ljudi, pa ih jedino ljudi mogu i savladati. Ovakav stav je ono što donosi izuzetne performanse na trkačkoj stazi – i na putu.

Dobrodošli u svet AMG-a.

www.mercedes-amg.com

DRIVING PERFORMANCE



Tehnički podaci.

	Dizel motori		Benzinski motori		
	GLE 350 d 4MATIC Coupé	GLE 400 d 4MATIC Coupé	Mercedes-AMG GLE 53 4MATIC+ Coupé	Mercedes-AMG GLE 63 4MATIC+ Coupé	Mercedes-AMG GLE 63 S 4MATIC+ Coupé
Zapremina motora (cm ³)	2.925	2.925	2.999	3.982	3.982
Nominalna snaga ¹ i obrtni moment (kW [KS] / Nm pri o/min)	200 (272) / 600 1.200 - 3.000	243 (330) / 700 1.200 - 3.200	320 (435) / 520 1.800 - 5.800	420 (571) / 750 2.250 - 5.000	450 (612) / 850 2.250 - 5.000
Ubrzanje od 0 do 100 km/h (s)	6,6	5,7	5,3	4,0	3,8
Maksimalna brzina (km/h)	226 ³	240 ³	250 ³	250 ³	280 ³
Potrošnja goriva ⁴ (l/100 km) Van grada Kombinovana	7,3 - 6,9	7,4 - 6,9	9,3	11,5	11,5
Emisija CO ₂ ⁴ kombinovana (g/km)	193 - 182	195 - 183	212	262	263
Klasa emisije ⁵	Euro 6d ISC-FCM	Euro 6d ISC-FCM	Euro 6d-TEMP-EVAP-ISC	Euro 6d ISC-FCM	Euro 6d ISC-FCM

Najbolje za motor:
Mercedes-Benz originalna motorna ulja.

¹ Podaci o nominalnoj snazi prema Pravilniku (EZ) br. 715/2007 u trenutno važećoj verziji. ² Brzo dostupno. ³ Elektronski obrađeno. ⁴ Navedene vrednosti su određene prema propisanom mernom postupku. Radi se o „NEFZ-CO₂ vrednostima“ u smislu čl. 2 br. 1 Uredbe o sprovođenju (EU) 2017/1153. Vrednosti za potrošnju goriva su izračunate na osnovu ovih vrednosti. Ostale informacije u vezi sa zvaničnom potrošnjom goriva i zvaničnim specifičnim emisijama CO₂ novih putničkih vozila možete pronaći u „Priručniku za potrošnju goriva, CO₂-emisije i potrošnji struje za nova putnička vozila“, koji je besplatno dostupan na svim prodajnim mestima i u nemačkom auto-moto savezu Deutsche Automobil Treuhand GmbH na adresi www.dat.de. Podaci se ne odnose na pojedinačno vozilo i nisu sastavni deo ponude, već služe samo u svrhu upoređivanja između različitih tipova vozila. Vrednosti variraju u zavisnosti od izabrane posebne opreme. ⁵ Podatak važi samo na teritoriji Evropske unije. Moguća su specifična odstupanja u određenim zemljama. ⁶ Određeno na osnovu izmerenih CO₂-emisija, uzimajući u obzir masu vozila. Važi samo za Nemačku. Ostale tehničke podatke možete pronaći na internet stranici www.mercedes-benz.rs

Dimenzije.

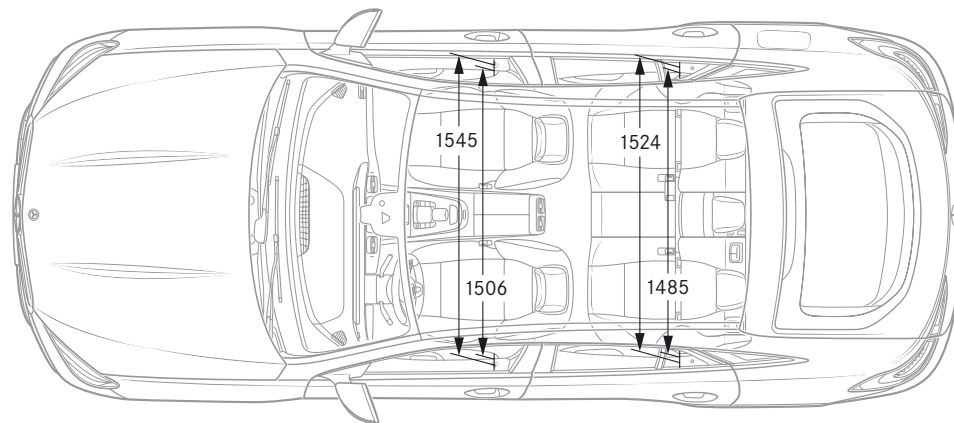
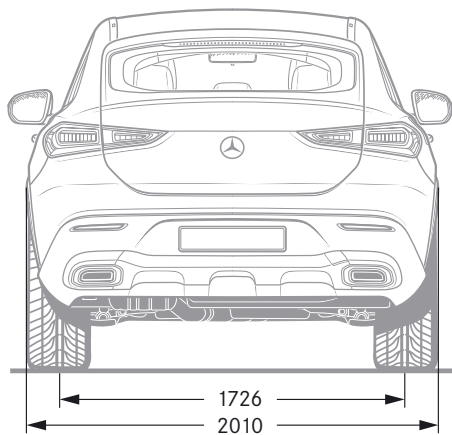
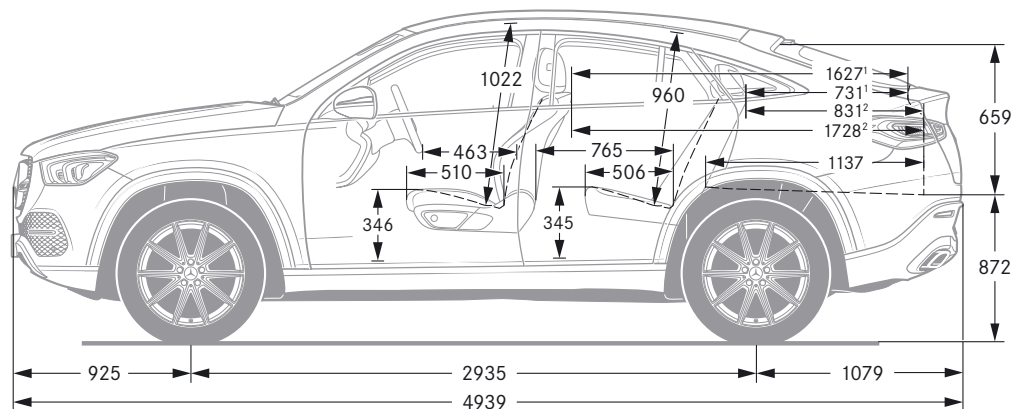
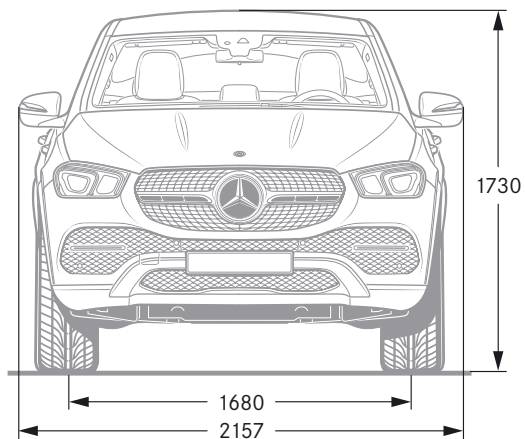

Svi podaci su dati u milimetrima. Prikazane dimenzije su srednje vrednosti. One važe za vozila sa osnovnom opremom i u neopterećenom stanju.



SPORT — F O R — GOOD

Mercedes-Benz je jedan od partnera u osnivanju svetske fondacije Laureus Sport for Good Foundation, koja je osnovana 2000. Ona predstavlja najvažniju socijalnu inicijativu brenda Mercedes-Benz. Laureus Sport for Good, kroz socijalne sportske projekte, podstiče decu i mlade u stanju potrebe, otvara im nove perspektive i prenosi važne vrednosti kao što su timski duh, poštovanje i odlučnost. „Change the Game for Kids“ je naša osnovna ideja koju želimo da podelimo sa Vama. Kupovinom Mercedes-Benz vozila pružate podršku pokretu „Laureus Sport for Good“.

O podacima iz ove publikacije: Po završetku pripreme za štampu dana 05.05.2020. moguće je da dođe do promena na proizvodu. Tokom perioda isporuke, proizvođač zadržava pravo na promene u konstrukciji i obliku, odstupanja u nijansama boja, kao i izmene u obimu isporuke, ukoliko su te izmene prihvatljive za kupca, pri čemu se uzimaju u obzir interesi prodavca. Ukoliko prodavac ili proizvođač za označavanje porudžbine ili poručenih predmeta koriste znake ili brojeve, na osnovu toga se ne mogu izvoditi nikakva prava. Ilustracije mogu da sadrže i pribor i posebnu opremu

koji ne spadaju u serijski obim isporuke. Ova publikacija se upotrebljava na internacionalnom nivou. Konstatacije o zakonskim, pravnim i poreskim propisima i njihovim efektima važe samo za Saveznu Republiku Nemačku u trenutku završetka pripreme ove publikacije. Zbog toga se po pitanju obavezujućeg aktuelnog stanja obratite vašem Mercedes-Benz prodajnom partneru.

www.mercedes-benz.com