

GLS

Sportsko terensko vozilo



Mercedes-Benz





A photograph of a wooden pier by the water. In the foreground, the front left corner of a silver Mercedes-Benz GLS is visible, showing the grille and the license plate 'S UV 1676'. A man in a dark coat and light pants is walking away from the camera on the pier. The pier has a white metal railing and is supported by large wooden posts. In the background, there is a body of water and a city skyline across the water.

Vrhunac prostranosti i komfora – novi GLS

„S“ u imenu novog GLS-a je tu s dobrim razlogom. Kao nijedan drugi automobil, on kombinuje rafiniranu agilnost SUV-a sa enterijerom S-Klase. Kad uđete, dočekaće vas vrhunski luksuz, evidentan komfor i izuzetni bezbednosni standardi.



25.0°C

11:10



15.6 km
654

568 km
1/2

Message **Seat comfort** Ambient lighting

Seat kinetics

Lumbar

Bolsters

Sitting balance



Driver

Passenger



AIRBAG

START ENGINE STOP

Control panel with buttons for P, P+, AUTO, and a rotary dial.

Control panel with buttons for M, AUTO, PASSENGER AIR BAG, and other vehicle functions.



Uđite i uživajte u savremenom luksuzu.

Sve što možete videti i dotaći u novom GLS-u predstavlja poseban doživljaj. Fluidni prelazi, elegantni detalji od drveta i kompletno digitalan Kokpit sa širokim ekranom skladno su uklopljeni u enterijer vrhunskog izgleda. Uz to, kao prvi Mercedes luksuzne klase opremljen MBUX sistemom za informisanje i zabavu, on vas razume bolje nego ikad ranije.





Maksimalan komfor.
Gotovo minimalistički dizajn.

Znak istančanog ukusa.

Elegantan i sofisticiran, novi GLS je dominantna pojava i u svom osnovnom izdanju. Unutrašnja oprema EXCLUSIVE, električni panoramski klizni krovni prozor i točkovi od 23 inča njegovu jedinstvenu eleganciju podižu na potpuno nov nivo. MULTIBEAM LED farovi i LED zadnja svjetla daju mu još blistaviji izgled.







Novi komfor u zadnjem delu vozila.

Enterijer novog GLS-a apsolutno je savršen, sa dovoljno mesta za sedam osoba. Svako sedište pruža komfor luksuzne klase i fantastičnu ponudu info-zabave. Drugi red sedišta se električno podešava, a treći je udobniji nego ikad dosad.



Krajnje sofisticiran sistem za oslanjanje.

U kritičnim situacijama, novi GLS uvek ostaje smiren i pribran kao nijedan drugi automobil u njegovoj klasi, zahvaljujući potpuno aktivnom ogibljenju E-ACTIVE BODY CONTROL. Na asfaltu i van njega. Novi elektrifikovani motor i sveobuhvatan ON&OFFROAD paket opciono su dostupni kao kruna njegovog jedinstvenog komfora.







Mercedes-Benz Intelligent Drive.

Bilo da vozite kroz gradsku gužvu, dugu noćnu vožnju ili potpuno nepoznatu deonicu, vaš GLS primetno smanjuje napetost, naročito u stresnim situacijama. Razlog ovome leži u konceptu Mercedes-Benz Intelligent Drive, koji svako putovanje Mercedes-Benzom čini bezbednim i izuzetnim iskustvom. Jer, vreme koje provedete za upravljačem je vreme za sebe: vreme za opuštanje, vreme za obnavljanje energije, da biste, što je najvažnije, bezbedno stigli na svoje odredište, ali opušteni i odmorni.



IZDVAJAMO OD OPREME – SISTEMI POMOĆI U VOŽNJI

Paket sistema pomoći u vožnji Plus pruža maksimalan komfor i bezbednost za autonomnu vožnju. Kao dodatak na Paket sistema pomoći u vožnji, dobijate i sistem Aktivne pomoći Stop-and-Go koji će vas značajno rasteteti na autoputu. Još jedan plus u ovom paketu predstavlja sistem PRE-SAFE® Impulse Side, koji pruža dodatnu zaštitu u slučaju bočnog sudara.

Inovativni zvučni sistem **PRE-SAFE® Sound** preko zvučnika emituje šum koji aktivira zaštitni refleks: vaše čulo sluha trenutno onemogućuje prenošenje zvučnih talasa čime se štiti od zaglušujuće buke pri sudaru.

Usluga parkiranja u vašem vozilu. **Sistem Aktivne pomoći pri parkiranju s kamerom prikaza u 360°** pomaže vam u pronalaženju parkinga, kao i pri ulasku i izlasku iz parking mesta. Pritom birate da li ćete se sami parkirati bez ikakvih problema zahvaljujući sveobuhvatnoj preglednosti – ili sebi dodatno olakšati i pustiti automobil da se samostalno parkira.



Mercedes-Benz User Experience.

Sistem za informisanje i zabavu po najvišim GLS standardima. Novim sistemom Mercedes-Benz User Experience bićete fascinirani svaki put kad pogledate u njega, kada mu se obratite ili ga dodirnete.



IZDVAJAMO OD OPREME - JEDNOSTAVNO RUKOVANJE I PREGLEDNI EKRANI

Video prikaz proširene realnosti vam pomaže da se bolje snalazite u složenim situacijama u saobraćaju. Ovaj opciono dostupan sistem kamerom snima zonu oko vozila u pokretu, kombinuje realne slike sa praktično virtuelnim informacijama o saobraćaju i sve jasno prikazuje na medijskom ekranu.

Dovoljne su samo dve reći: „Hej Mercedes“ da pokrenete **LINGUATRONIC - inteligentni sistem upravljanja prirodnom intonacijom glasa**, koji razume gotovo svaku vašu reč, uključujući i indirektni govor. Klima uređaj će, na primer, na vaše reči „Hladno mi je“ reagovati tako što će podesiti višu temperaturu.

U novom GLS-u možete birati medijske ekrane, pokrenuti funkcije omiljenih sadržaja, aktivirati svetlo za čitanje i još mnogo toga, a da ne dodirnete nijednu komadu. To je moguće zahvaljujući **MBUX sistemu pomoći za unutrašnjost vozila** koji, kao sastavni deo opcionog MBUX inovativnog paketa, putem kamere precizno registruje pokrete ruku vozača i suvozača.



Kokpit sa širokim ekranom.

U Kokpitu sa širokim ekranom, displej s instrumentima i medijski displej formiraju optički jedinstvenu celinu. Dva potpuno digitalna kolor displeja spojena su ispod jedinstvene staklene ploče i skladno uklopljena u enterijer kao koherentna površina. Medijski displej sada prvi put dolazi u samostojećoj varijanti kao elegantan, upečatljiv detalj.

Burmester® surround sistem ozvučenja.

Sa 26 zvučnika i 1610 vati systemske snage, Burmester® 3D-Surround ozvučenje visoke klase pruža vrhunsko iskustvo koje možete prilagoditi svojim željama. Zvuk se podešava putem pet memorijskih postavki i prilagođava za svako sedište pojedinačno. Osim toga, kompenzacija buke (VNC) dinamički prilagođava zvuk konkretnoj situaciji u vožnji. Elegantan dizajn zvučnika takođe je dokaz vrhunske klase, čak i kad ne emituju zvuk.



Točkovi od 23 inča.

Specijalno prilagođeno vašem ukusu: novi GLS nudi točkove veličine do 23 inča, kao i elegantnu paletu naplataka različitog dizajna i varijanti boja. Atraktivan završni detalj za potpuno jedinstven izgled vašeg automobila.



Panoramski klizni krovni prozor.

Opcioni panoramski klizni krovni prozor u vaš automobil donosi osećaj slobode i ugodan, svetli ambijent. Spolja gledano, doprinosi suptilnoj gracioznosti vozila.

Standardna oprema.

Upečatljiva pojava i elementi visoke klase: spoljašnji izgled kombinuje karakteristike tipičnog SUV-a s robusnim, modernim dizajnom. Upadljiva silueta deluje superiorono i bezbedno. Hromirani elementi doprinose eleganciji i otmenom izgledu. Aerodinamički optimizovane proporcije donose prvoklasnu efikasnost i obezbeđuju prijatno tihu akustiku tokom vožnje.

Spoznajte eleganciju vrhunske klase. Kvalitetni materijali, širina i prostranost, te logični detalji predstavljaju osnovu za luksuzan ambijent i komforno putovanje za maksimalno sedam osoba. U standardnu opremu, između ostalog, spadaju i višenamenski sportski upravljač, Kokpit sa širokim ekranom, MBUX multimedijalni sistem i klima uređaj.

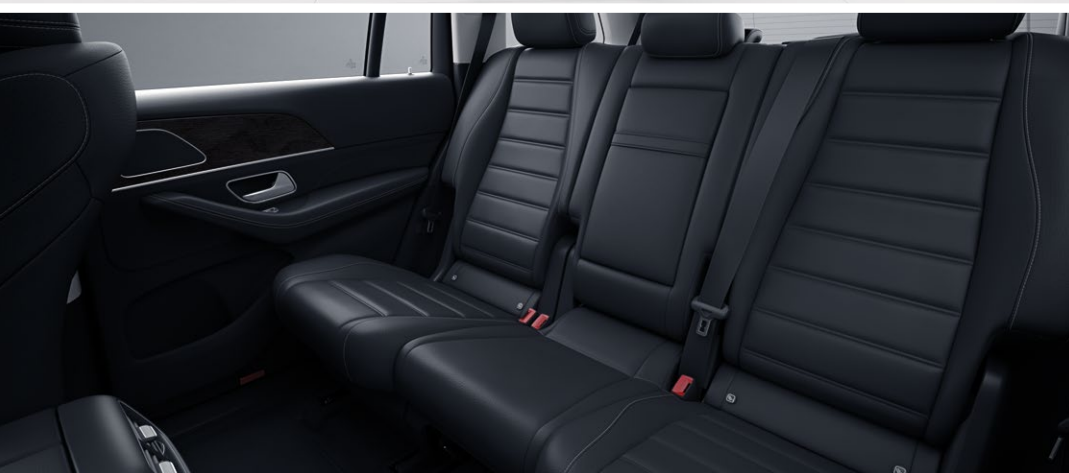

Unutrašnja oprema EXCLUSIVE.

EXCLUSIVE enterijerom pokazujete ono što je vama bitno: vrhunska elegancija i prvoklasan kvalitet do najsitnije pojedinosti. Luksuzni detalji i fini ambijent predstavljaju izvor zadovoljstva i odraz vašeg dobrog ukusa.



AMG Line.

Ekspresivan stil AMG Line opreme daje vašem vozilu dinamičan karakter i primetno ga izdvaja od osnovnog modela. Ovim jasno pokazujete šta za vas znači moćan dizajn.



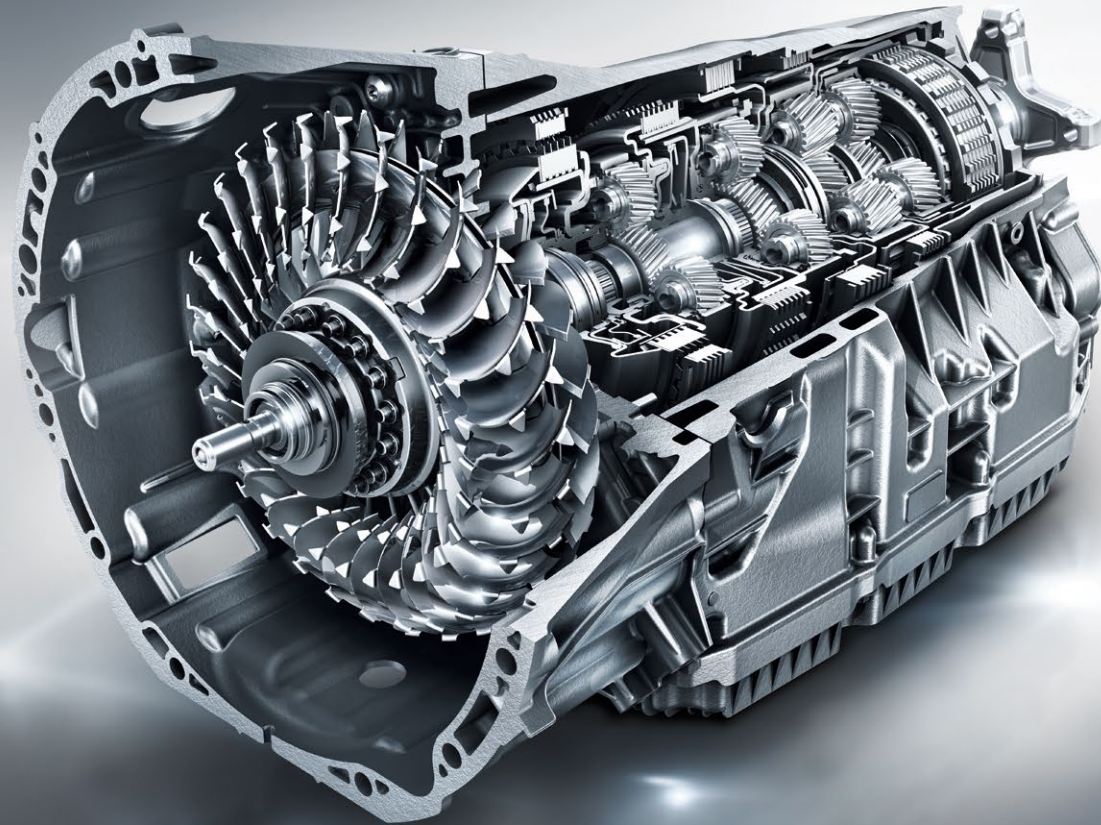

9G-TRONIC.

Preпустите menjanje brzina svom vozilu: s automatskim menjačem 9G-TRONIC gotovo nećete ni osetiti promenu stepena prenosa. Devet stepeni prenosa omogućuje nizak broj obrtaja, što smanjuje potrošnju goriva i nivo buke.

Kad preko DYNAMIC SELECT-a odaberete programe vožnje Comfort i ECO, 9G-TRONIC će lagano i efikasno vršiti prebacivanje kroz svih devet stepeni prenosa i time vam pružiti vrhunski komfor u vožnji. Menjač ima i sportski pedigree: pritiskom na taster možete uživati u brznoj, sportskoj promeni brzina, a ipak većinu vremena ostati na idealnom broju obrta. Sportski režim u skladu s tim podiže i performanse, pružajući još veće uživanje u vožnji.



E-ACTIVE BODY CONTROL.

Potpuno novo aktivno ogibljenje dostupno za novi GLS dolazi u vidu sistema E-ACTIVE BODY CONTROL. On sadrži sistem za prepoznavanje kolovozne trake ROAD SURFACE SCAN zasnovan na kameri, kao i aktivnu funkciju naginjanja u krivini CURVE i može da proceni situaciju u vožnji, brzinu i opterećenje. Kontrola amortizera i nivelacije se, u skladu sa tim, automatski podešava za svaki točak. Za fantastičan komfor u vožnji i izuzetnu stabilnost - na asfaltu i van njega.

Tehnički podaci.

	Dizel motor	
	350 d 4MATIC	400 d 4MATIC
Zapremina (cm ³)	2.925	2.925
Nominalna snaga ¹ i obrtni moment (kW [KS] / Nm pri o/min)	210 (286) / 3.400 - 4.600	243 (330) / 3.600 - 4.200
Ubrzanje od 0 do 100 km/h (s)	7,0	6,3
Maksimalna brzina (km/h)	227 ³	238 ³
Potrošnja goriva ⁴ (l/100 km) Kombinovana	7,9 - 7,6	7,9 - 7,6
Emisija ⁴ CO ₂ kombinovana (g/km)	208 - 200	208 - 201
Klasa emisije ⁵ /klasa efikasnosti ⁶	Euro 6d-ISC	Euro 6d-ISC

Najbolje za motor:
Mercedes-Benz originalna motorna ulja.

¹ Podaci o nominalnoj snazi prema Pravilniku (EZ) br. 715/2007 u trenutno važećoj verziji. ² Brzo dostupno. ³ Elektronski obrađeno. ⁴ Navedene vrednosti su određene prema propisanom mernom postupku. Radi se o „NEFZ-CO₂ vrednostima“ u smislu čl. 2 br. 1 Uredbe o sprovođenju (EU) 2017/1153. Vrednosti za potrošnju goriva su izračunate na osnovu ovih vrednosti. Ostale informacije u vezi sa zvaničnom potrošnjom goriva i zvaničnim specifičnim emisijama CO₂ novih putničkih vozila možete pronaći u „Priručniku za potrošnju goriva, CO₂-emisije i potrošnji struje za nova putnička vozila“, koji je besplatno dostupan na svim prodajnim mestima i u nemačkom auto-moto savezu Deutsche Automobil Treuhand GmbH na adresi www.dat.de. Podaci se ne odnose na pojedinačno vozilo i nisu sastavni deo ponude, već služe samo u svrhu upoređivanja između različitih tipova vozila. Vrednosti variraju u zavisnosti od izabrane posebne opreme. ⁵ Podatak važi samo na teritoriji Evropske unije. Moguća su specifična odstupanja u određenim zemljama. ⁶ Određeno na osnovu izmerenih CO₂-emisija, uzimajući u obzir masu vozila. Važi samo za Nemačku. Ostale tehničke podatke možete pronaći na internet stranici www.mercedes-benz.rs

Dimenzije.

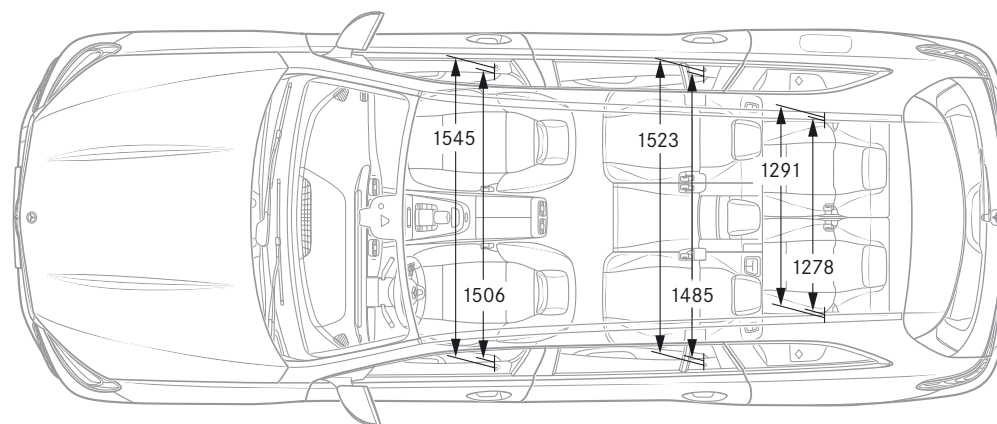
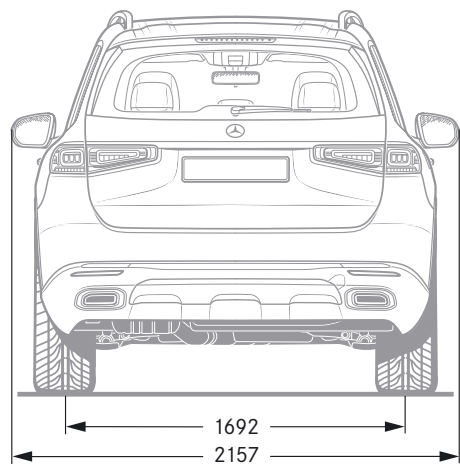
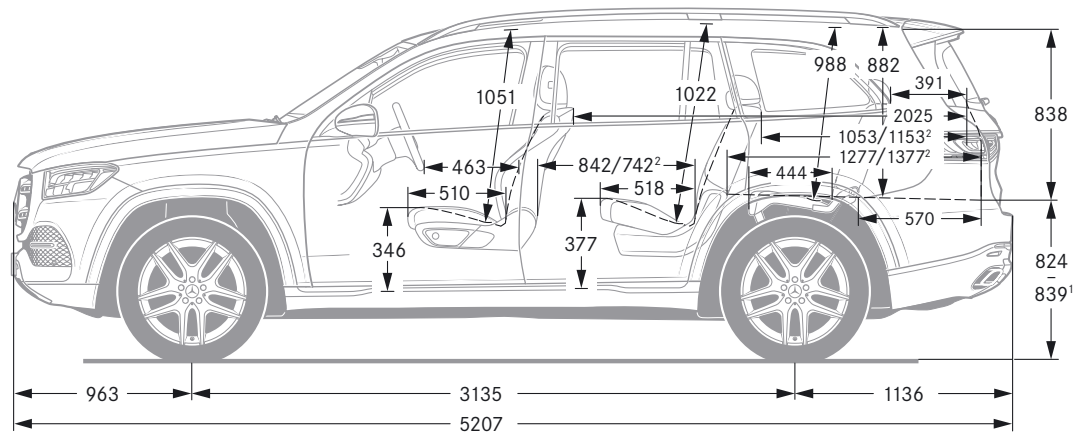
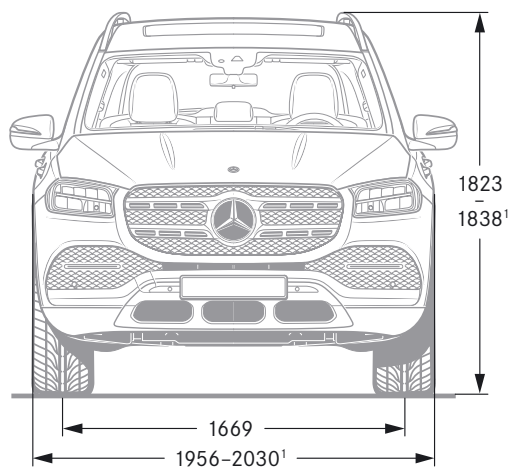

¹ Kod minimalnih do maksimalnih pneumatika sa normalnim nivoom ili nivoom za vožnju autoputem. ² Kod zadnjeg reda sedišta pomenog 100 mm ka napred. Svi podaci su dati u milimetrima. Prikazane dimenzije su srednje vrednosti. One važe za vozila sa osnovnom opremom i u neopterećenom stanju.



SPORT — F O R — GOOD

Mercedes-Benz je jedan od partnera u osnivanju svetske fondacije Laureus Sport for Good Foundation, koja je osnovana 2000. Ona predstavlja najvažniju socijalnu inicijativu brenda Mercedes-Benz. Laureus Sport for Good, kroz socijalne sportske projekte, podstiče decu i mlade u stanju potrebe, otvara im nove perspektive i prenosi važne vrednosti kao što su timski duh, poštovanje i odlučnost. „Change the Game for Kids“ je naša osnovna ideja koju želimo da podelimo sa vama. Kupovinom Mercedes-Benz vozila pružate podršku pokretu „Laureus Sport for Good“.

O podacima iz ove publikacije: Po završetku pripreme za štampu dana 22.03.2019. moguće je da dođe do izmena na proizvodu. Tokom perioda isporuke, proizvođač zadržava pravo na promene u konstrukciji i obliku, odstupanja u nijansama boja, kao i izmene u obimu isporuke, ukoliko su te izmene prihvatljive za kupca, pri čemu se uzimaju u obzir interesi prodavca. Ukoliko prodavac ili proizvođač za označavanje porudžbine ili poručenih predmeta koriste znakove ili brojeve, na osnovu toga se ne mogu izvoditi nikakva prava. Ilustracije mogu da sadrže i pribor i posebnu opremu koji ne spadaju

u serijski obim isporuke. Ova publikacija se upotrebljava na internacionalnom nivou. Konstatacije o zakonskim, pravnim i poreskim propisima i njihovim efektima važe samo za Saveznu Republiku Nemačku u trenutku završetka pripreme ove publikacije. Zbog toga se po pitanju obavezujućeg aktuelnog stanja obratite vašem Mercedes-Benz prodajnom partneru.

www.mercedes-benz.com